

Le caisson tunnel Neobox offre une solution innovante et complète pour les volets roulants. Conçu avec des matériaux de haute qualité, il combine isolation, solidité et polyvalence.

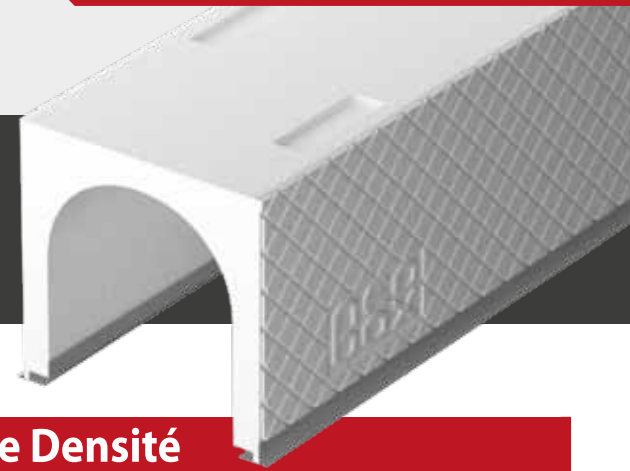

CARACTERISTIQUES TECHNIQUES

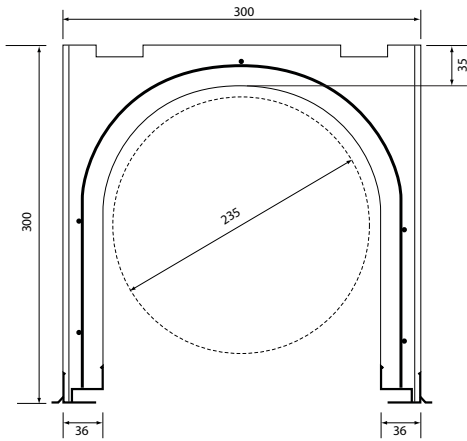

Polystyrène Haute Densité

Texture en relief 3D nervuré : Relief profond de 3 mm conçu pour maximiser la surface de contact avec les enduits, offrant une adhérence optimale et garantissant une finition durable et résistante.

Densité : 30 kg/m³.

Conductivité thermique : $\leq 0,035$ W/m-K.

Résistance à la compression : ≥ 150 kPa.

Absorption d'eau : $\leq 1\%$ (immersion courte).

Classe de réaction au feu : B2 (auto-extinguible).

Épaisseur des parois latérales : 36 mm.

Épaisseur de la paroi supérieure : 35 mm.

Largeur de la structure : 300 mm.

Hauteur de la structure : 300 mm.

Compatibilité : Compatible avec tous types d'enduits ou revêtements courants.

Structure en Acier Tor

Matériau : Acier tor cranté.

Épaisseur : 5 mm pour l'ensemble de la structure composée de :

21 barres transversales et 5 barres longitudinales, positionnées stratégiquement pour une répartition homogène des charges et une solidité accrue.

Forme : Structure cintrée inédite avec une forme arrondie, spécialement conçue pour optimiser la rigidité mécanique et répartir uniformément les contraintes.

Conception sur mesure : La structure est spécialement fabriquée pour nos caissons, avec un placement précis des barres aux endroits adéquats afin de garantir une performance structurelle optimale.

Positionnement parfait : Structure parfaitement centrée dans le polystyrène, évitant tout débordement vers l'extérieur et assurant une finition propre et homogène.

Résistance accrue : L'acier tor cranté améliore l'adhérence avec le polystyrène, renforçant ainsi la cohésion de l'ensemble.

Résistance à la traction : ≥ 250 MPa.

Rigidité : Conception robuste éliminant les points faibles grâce à la répartition optimale des renforts.

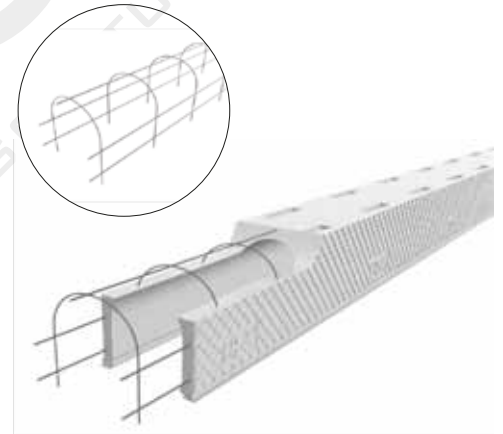

Cales de Cintrage en Plastique

Fonction : Assure le centrage précis du treillis soudé dans la structure pour empêcher toute exposition de l'acier à l'extérieur.

Design : Maintient le treillis à distance des parois pour éviter tout contact direct.

Avantages : Positionnement rapide, stabilité accrue et meilleure répartition des charges.

Rail en Aluminium

Matériau : Aluminium brut haute résistance.

Épaisseur : 1,3 mm.

Arrêt d'enduit de 13 mm de largeur

Rigidité : Conception robuste pour assurer le maintien et la stabilité du caisson.

Forme : Profilé profond pour une fixation optimale de la sous-face.

Conçu spécialement pour accueillir les joues Zurfluh-Feller d'origine de façon parfaite, garantissant un ajustement précis et une stabilité optimale.

Rejet d'eau intégré : Permet une évacuation efficace de l'eau pour éviter toute infiltration.

Durabilité : Résiste aux contraintes mécaniques et aux variations climatiques.

